



»MANUAL DE INSTALACIÓN REJILLA ÓPTICA DE DE SEGURIDAD MARCA WITT MOD.LIGI-01.

Manual original



Rejilla óptica de seguridad LIGI-01



Código de pedido LIGI – Rejilla óptica de seguridad

LIGI-01-BW-P01-T00-A-57-2520-F00-C00-S015

Denominación ←

Perfil de la rejilla ←

01 = Perfil estándar 16x16mm

Finish ←

R = sin eloxalado

S = plateado

B = Negro

_W = Lavadero de coches

Túneles de lavado ←

OSE = Señal alterna

P01 = Conmutación PNP - Plus, conmutación clara (configuración recomendada)

P02 = Conmutación PNP - Plus, conmutación oscura

P03 = Conmutación PNP clara/oscura

N01 = Conmutación NPN - Minus, conmutación clara (configuración recomendada)

N02 = Conmutación NPN - Minus, conmutación oscura

N03 = Conmutación NPN clara/oscura

R01 = Conmutación clara

R02 = Conmutación oscura

R03 = Conmutación clara/oscura

PP1 = Push-Pull - clara = Nivel alto - oscura = Nivel bajo

PP2 = Push-Pull - clara = Nivel bajo - oscura = Nivel alto

PP3 = Push-Pull - conmutación clara/oscura

Test ←

T00 = sin test, solo se activa el modo de ajuste

T01 = Resistencia Pull-down, Test = Low o sin conectar

T02 = Resistencia Pull-down, Test = High

T03 = Resistencia Pull-up, Test = Low

T04 = Resistencia Pull-up, Test = High o sin conectar

T05 = Funcionamiento normal sin conectar, Test = Low o high

Geometría óptica ←

A = Alta capacidad de detección

C = Capacidad de detección conforme a la normativa

Capacidad de detección conforme a la normativa ←

Campo de protección ←

en mm

F = Función ←

00 = Con función de puerta

01 = Sin función de puerta

05 = Función de puerta apagable

07 = Exterior (siempre sin blanking)

C = Longitud de cable/conectores ←

00 = Modelo estándar. Conector M8-pig-tail, 4 hilos

03 = Conector M8-pig-tail, 6 hilos

S = Modelos especiales ←

015 = Modelo estándar

XXX = Diseño específico del cliente sin diferencias funcionales, p. ej: Color, logotipo, etc.

Explicación de los símbolos



Una recomendación para que el procedimiento sea óptimo.



Peligro de muerte en caso de incumplimiento.

Advertencias de seguridad



- Preste siempre atención a las advertencias de seguridad del manual de instrucciones.
- Solo personal especializado puede realizar el montaje y la conexión eléctrica del equipo.
- La rejilla óptica de seguridad cumple los requisitos de la categoría 2 y PL = d según EN 13849-1 y, para que la protección funcione correctamente, se debe integrar sin errores en el sistema conforme a la normativa aplicable.
- Según EN 12978, la rejilla óptica de seguridad es apta para todo tipo de puertas, excepto para compuertas de esclusas, puertas de diques, puertas de ascensor, puertas de vehículos, puertas utilizadas principalmente para la ganadería, telones de tela para teatros, barreras de paso a nivel y barreras que se utilicen exclusivamente para el tráfico de vehículos y máquinas peligrosas que no sean puertas.
- Durante el montaje, instalación y la puesta en servicio, hay que asegurarse de que la rejilla óptica no se vea afectada por otras barreras fotoeléctricas o fuentes de luz infrarrojas.
- Durante el montaje, instalación, puesta en marcha, mantenimiento y reparación, procure respetar todas las normas y directrices aplicables, en concreto la EN 12453 (Seguridad de utilización de puertas motorizadas).
- Al conectar dispositivos de protección a las puertas y portones motorizados, tenga en cuenta la norma EN 12978.
- El fabricante no se responsabiliza de los daños causados por un error de manejo y conexión, por no prestar atención al manual de instrucciones o por un mantenimiento o cuidado incorrecto, y advierte de las posibles situaciones de peligro que todo esto puede causar.
- A pesar de cumplir todas las normas armonizadas, no se pueden prever todos los posibles peligros. Por eso, solo se puede permanecer en la zona de peligro si es necesario.

Uso previsto



La rejilla óptica de seguridad (LIGI), compuesta por un transmisor y un receptor, es apta para todo tipo de puertas automáticas con una anchura mínima de 1,6 m. Cumple todos los requisitos de seguridad de las normas EN 12978, EN 12445 y EN 12453. La velocidad de cierre de la puerta se debe elegir de forma que se respete el valor límite de potencia según EN 12453. Solo se pueden detectar objetos que sean 5 mm más grandes que la distancia entre haces.

Montaje, instalación y puesta en marcha



Solo personal especializado puede realizar el montaje, la instalación y la puesta en marcha de la rejilla óptica de seguridad siguiendo las directrices del fabricante de la puerta. Además, se deberán seguir las indicaciones de este manual de instrucciones. No está permitido modificar el sistema óptico ni la carcasa, como tampoco hacer funcionar el dispositivo en condiciones ambientales no previstas. Todo ello provocará la pérdida de la declaración CE.

Durante la instalación de las variantes PNP/NPN y en el modelo con relé, procure que la unidad de control de la puerta les realice el test una vez por cada ciclo de la puerta. Para ello, el unidad de control debe accionar la entrada de test del transmisor durante al menos 100 ms y comprobar la capacidad de reacción de la salida del receptor. Si la reacción temporal se corresponde con los datos técnicos, la prueba será satisfactoria. No es apropiado hacer el test apagando brevemente la tensión de alimentación.

Las rejillas ópticas de seguridad están construidas de forma que la luz solar, halógena y fluorescente (véase IEC 61496-2) no provoquen su mal funcionamiento.

En raras ocasiones, otras barreras fotoeléctricas o fuentes de luz infrarroja pueden provocar conmutaciones no deseadas. En tal caso, hay que desactivar las fuentes de luz que causen la perturbación, p. ej., desconectándolas, ensombreciéndolas o eliminándolas.



Si se utilizan dos rejillas ópticas (delante y detrás de la hoja) para proteger una puerta, la distancia entre cada rejilla y la puerta debe ser tan pequeña como para que no pase desapercibida una persona que se encuentre entre ambos campos de protección. En esta configuración, los transmisores se deben instalar en lados opuestos de la puerta.

Montaje, instalación y puesta en marcha

También se puede montar una sola rejilla óptica en el plano de la puerta. En este caso, la función software de la rejilla «Función de puerta» evita una detección debida al movimiento de la puerta.

Durante el montaje debe colocarse la rejilla óptica sobre una base estable. Procure que el suelo sea suficientemente llano para que el sensor funcione correctamente en toda la superficie.

El primer gancho de sujeción debe estar aprox. a 10 cm sobre el suelo y el último, a 10 cm antes del final. Entre éstos, y con una distancia máxima de 60 cm, hay que colocar los demás ganchos de sujeción. No tape los componentes ópticos (transmisor, receptor, indicadores led).

El método de protección elegido para la puerta ha de determinarse mediante una evaluación de riesgos según la directiva sobre maquinaria.

Después de instalar la rejilla óptica, optimice su alineación. Al activar la entrada de test de la rejilla durante más de 15 s, ésta entra en modo de ajuste. En el modo de ajuste, se puede optimizar la reserva de señal de la rejilla girando lentamente y de forma alterna transmisor y receptor.

En este modo, y si la reserva de señal es inferior a 2, el led verde del receptor parpadeará. Si la reserva de señal es superior a 2, el led verde del receptor se encenderá y el led rojo del receptor parpadeará. La frecuencia de parpadeo irá aumentando a medida que crezca la reserva de señal. Para garantizar un buen funcionamiento que incluso tolere cierta suciedad, la reserva de señal debe ser 2 o superior.

En cuanto se desconecte la entrada de test, la rejilla óptica volverá al modo normal de funcionamiento.



Después del montaje y de la optimización del ajuste, la rejilla óptica debería ser reiniciada antes de comprobar su correcto funcionamiento. Tras cada nueva conexión, el transmisor ajustará la potencia de emisión de manera óptima.

Conexión eléctrica:



Se realiza, en función de la variante, según el esquema de conexión adjunto.

Atención: el cable de sincronización (cable blanco, cable amarillo en OSE) es una conexión interna entre el transmisor y el receptor que no se debe conectar a la unidad de control.

Modo de ajuste:



Este modo facilita la alineación óptima de la rejilla mediante la observación de la frecuencia de parpadeo de los ledes indicadores del receptor.

Mensajes de error:









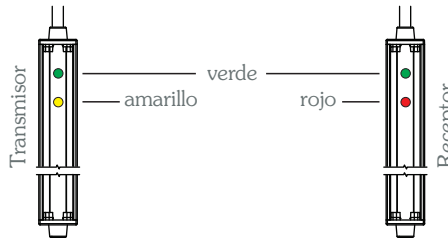



La rejilla óptica cuenta con una función interna de diagnóstico de errores que indicará el tipo de fallo ocurrido mediante un código óptico. En tal caso, la rejilla pasará siempre a un estado de seguridad y la puerta solo funcionará en modo “hombre muerto”.













Modo de servicio

Legenda

-  Led encendido
-  Led intermitente
-  Led apagado



Transmisor	
Tensión de alimentación = OK Función de puerta = OFF	 
Tensión de alimentación = OK Función de puerta = ON	 
Test (los ledes parpadean alternativamente)	       

Receptor	
Campo de protección libre	 
Campo de protección interrumpido	 
Test (los ledes parpadean alternativamente)	       



Modo de ajuste

El modo de ajuste permite visualizar la reserva de señal disponible.

Legenda

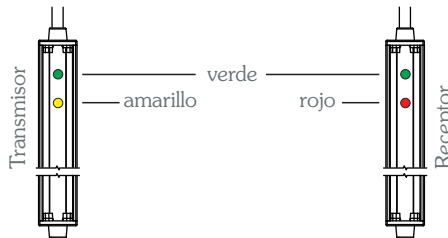
- Led encendido
- ★ Led intermitente
- ⊗ Led apagado



Transmisor		
Modo de ajuste (los ledes parpadean alternativa- mente)		
Receptor		
Reserva de señal inferior a 2		El led verde parpadea
Reserva de señal superior a 2		La frecuencia de parpadeo del led rojo aumenta junto con la reserva de señal

Se entra en el modo de ajuste activando la entrada de test o ajuste durante al menos 15 s y manteniéndose activa mientras dura el ajuste (véanse pág. 12 y 17).

El nivel de señal recibido subirá o bajará girando lentamente el transmisor y/o el receptor y cuanto más suba el nivel, más rápida será la frecuencia de parpadeo del led rojo.

Cuando se alcance la máxima frecuencia de parpadeo habrá quedado alineada de forma óptima y se debe fijar en esa posición.

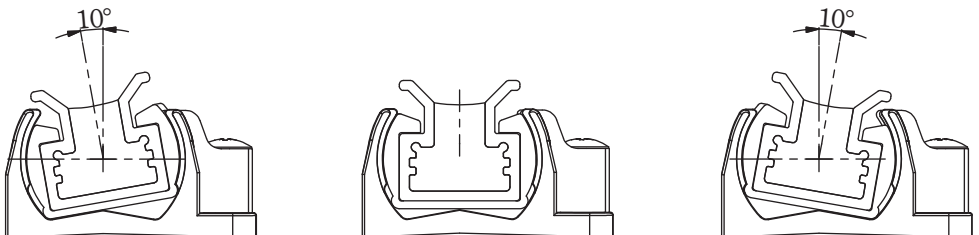

En las variantes de salida PNP/NPN y con relé debe retirarse a continuación la entrada de test del potencial fijo y conectarla a la entrada de test de la unidad de control.

En las variantes de salida OSE, la entrada de test (modelo T00) se utiliza únicamente para el ajuste y en modo normal ha de conectarse a 0 V/GND.









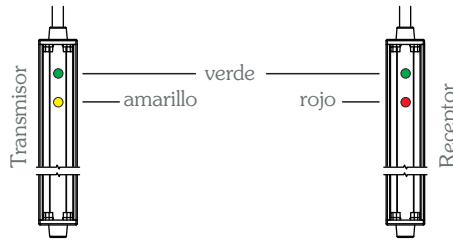















































Código de errores

Leyenda

-  Led encendido
-  Led intermitente
-  Led apagado



	Transmisor	Código de errores	Receptor	
No hay tensión de alimentación	 		 	Comprobar la alimentación
Inversión de la polaridad en el receptor	       	El led amarillo parpadea 3 veces, pausa prolongada	 	Controlar la alimentación del receptor
Cortocircuito en la salida		El led rojo parpadea 2 veces, pausa prolongada	       	Comprobar el cable de salida contra sobrecarga, conexión incorrecta, cable defectuoso y función defectuosa
Error en el cable de sincronización	       	El led amarillo parpadea 3 veces, pausa prolongada	       	Revisar el cable de sincronización (PNP/NPN: blanco; OSE: amarillo), solo debe conectar directamente el transmisor con el receptor
Error interno del dispositivo	       	Todos los ledes parpadean	       	Debe sustituirse la rejilla óptica

Regulación de la intensidad de emisión

Variantes de montaje	Observaciones	Conexión del transmisor
Montaje en el plano de la puerta (con función de puerta)	Las interrupciones de los canales a causa del cierre de la puerta no implican detección en la salida de la rejilla (son ignoradas)	OSE-LIGI: marrón:10...30 VCC blanco: 0 V/GND PNP/NPN/SSR-LIGI: marrón:10...30 VCC azul: 0 V/GND
Montaje delante de la puerta en puertas estándares no críticas (sin función de puerta)	En una puerta no crítica, la puerta y el suelo tienen superficies mates.	OSE-LIGI: marrón: 0 V/GND blanco:10...30 V CC PNP/NPN/SSR-LIGI: marrón: 0 V/GND azul:10...30 V CC
Montaje delante de la puerta en puertas críticas y/o suelos críticos (sin función de puerta)	Puntos críticos: La puerta tiene superficies muy reflectantes parcial o totalmente. Se puede aumentar la seguridad del funcionamiento realizando el proceso de aprendizaje con la puerta abierta (véanse las notas a continuación).	OSE-LIGI: marrón: 0 V/GND blanco:10...30 V CC PNP/NPN/SSR-LIGI: marrón: 0 V/GND azul:10...30 V CC

Pasos del montaje (puertas y suelos críticos / sin función de puerta):

Para aumentar la seguridad del funcionamiento en el montaje delante de la puerta, la rejilla óptica tiene que memorizar las señales que se reciben con la puerta abierta y el campo de protección libre (valores de referencia).

- Instale la rejilla óptica según indica el manual de instrucciones, es decir, conecte el transmisor como figura en la tabla de más arriba (última fila).
- **Con la puerta abierta y el campo de protección libre, el cable blanco de sincronización entre el transmisor y el receptor conecte durante muy poco tiempo (menos de 1 s) con el polo positivo, es decir, 10-30 VCC. A partir de este instante el proceso se ejecutará automáticamente.**
- Si el paso anterior se realizó correctamente, el led verde en el receptor se encenderá, el led rojo parpadeará y se procederá a almacenar los valores de referencia. Es importante que durante todo este tiempo, el campo de protección esté libre. Tras 10 s terminará el proceso de aprendizaje y se apagará el led rojo.

Instalación y puesta en marcha en puertas y/o suelos críticos

Leyenda

- Led encendido
- ★ Led intermitente
- ⊗ Led apagado

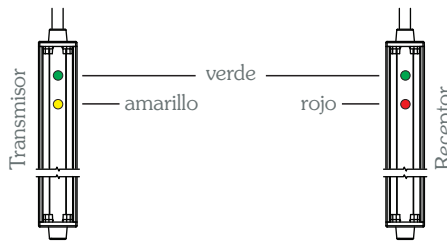

Receptor	
Campo de protección libre	● ⊗
Fase de aprendizaje tras la conexión de 1 s	● ● ● ● ● ● ● ● ★ ⊗ ★ ⊗ ★ ⊗ ★ ⊗ durante 10 s
Fase de aprendizaje finalizada	● ⊗

Información adicional:

- Si durante el proceso de aprendizaje anteriormente descrito sucediera algún error (p. ej., interrupción involuntaria del haz de luz o se modificase posteriormente su alineación), podría repetirse el proceso de aprendizaje cuantas veces sea necesario.
- Si el cable de sincronización entre el transmisor y el receptor se mantuviese conectado a 10...30 VCC durante más de 15 s y menos de 25 s, se borrarían todos los valores de referencia guardados del proceso de aprendizaje, es decir, se restablecerían los valores de fábrica. Después de desconectar la conexión descrita, en el receptor se encenderían los ledes verde y rojo durante 2 s; con esto quedaría confirmado que los valores de referencia se han borrado. Esta configuración de la rejilla óptica se utiliza normalmente en condiciones de entorno no críticas.

Receptor	
Cable de sincronización conectado a 10...30VDC entre 15 y 25 s.	⊗ ⊗ ⊗ ⊗ ⊗ ⊗ ⊗ ⊗ ⊗ ⊗ ★ ★ ★ ★ ⊗ ★ ★ ★ ★ ⊗
Conexión entre el cable de sincronización y 10...30VDC interrumpida.	● durante 2 s ●

Comprobación

Después del montaje, ha de comprobarse el funcionamiento de la rejilla óptica como se indica a continuación.

1. Tiene que ser detectada una varilla de prueba de 50 mm de diámetro en la zona de 0 mm a 500 mm sobre el suelo de manera continua.
2. Se tiene que reconocer un objeto de prueba que posea una altura de 200 mm en la zona de 0 mm a 2.500 mm sobre el suelo de manera continua. Para esta prueba se debe desplazar el objeto de prueba de abajo hacia arriba.

Vista desde arriba:

Puerta y disposición recomendada de la rejilla óptica, T = transmisor y R = receptor



Imagen 1
sin función de puerta
(Blanking function)

Imagen 2
con función de puerta
(Blanking function)

Mantenimiento y conservación

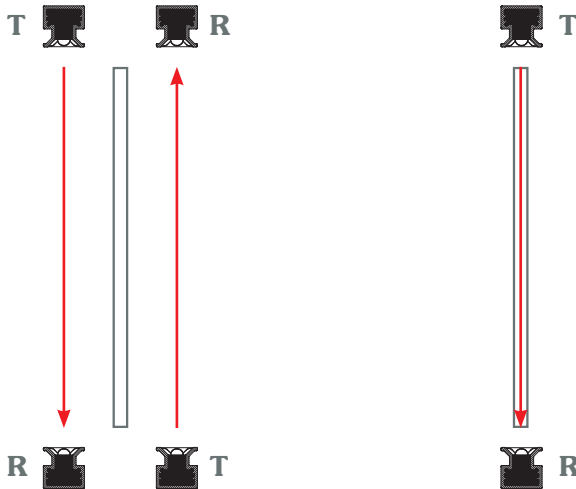

La rejilla óptica no contiene piezas que se desgasten y que necesiten, por tanto, mantenimiento.

Limpie periódicamente y en función de la suciedad acumulada, los canales de emisión y recepción. Para ello utilice un paño con agua y jabón o un chorro de agua. No utilice limpiadores de alta presión, productos de limpieza abrasivos ni disolventes orgánicos.

Compruebe periódicamente que la rejilla óptica esté correctamente alineada. Si fuera necesario, vuelva a alinearla. Compruebe periódicamente si existe algún daño en la carcasa de la rejilla, en sus superficies ópticas, en el conector y en el cable de conexión. Si un componente está notablemente dañado, sustitúyalo.

Además, se ha de comprobar periódicamente la capacidad de detección tal y como se describe en la pág. 11.



Si sustituye las rejillas ópticas, solo puede hacerlo por rejillas del mismo tipo o por otras que el fabricante de la puerta haya previsto para la misma.

Los transmisores y receptores de las rejillas ópticas solo se pueden sustituir por pares para que sus versiones hardware y software sean siempre las mismas.

Solo personal especializado puede realizar reparaciones en el equipo.

Modelos

N.º de canales: modelos con entre 12 y 57 canales

Conexión:

Cables de conexión 5 m y 15 m, la longitud total no debe superar los 25 m

Conector conector M8 tipo pigtail, 4 pines, L = 130 mm

Cable fijo de conexión Variante relé SSR (receptor), 5 pines, L = 5 m

Función de puerta: La interrupción continua de los canales partiendo del superior hacia los inferiores no provoca la detección, ya que ésto se interpreta como si la puerta estuviera bajando. Para que la función de puerta actúe sin problemas, ha de procurarse que el borde inferior de la hoja de la puerta cubra al menos dos canales simultáneamente.

Datos técnicos

Parámetros de seguridad	AOPD tipo 2 según IEC 61496-2 MTTFD > 100 años; DCAVG > 99 % categoría 2; PL d (PFH = $7,33 \times 10^{-9}$ 1/h) según EN 61508-2; Categoría 2 para LIGI-xx-Nxx, LIGI-xx-Pxx y LIGI-xx-Rxx, solo con una unidad de control externa con capacidad de testar.
Ancho de la puerta	1,6...10 m
Tensión nominal	24 VDC -58 % +25 % (10...30 VDC)
Consumo de corriente	Transmisor: aprox. 30 mA (24 VDC) Receptor: aprox. 20 mA (24 VDC)
Consumo de potencia	aprox. 1,2 W
Campo de protección	máx. 2.520 mm
N.º de canales	máx. 57
Tipo de luz	infrarroja modulada
Tipo de conexión:	conmutación clara, es decir, con el campo de protección libre se aplica lo siguiente: Salida OSE = señal alterna (aprox. 950 Hz) Salida PNP = nivel alto Salida NPN = nivel bajo Relé de semiconductor = baja impedancia
Ángulo de apertura	aprox. $\pm 5^\circ$
Capacidad de detección	0...500 mm, objeto a detectar ≥ 50 mm 500...2.520 mm, objeto a detectar \geq distancia entre canales +5 mm
Función de puerta	Velocidad máx. de la puerta (VP): (variante A; listón de cierre > 100 mm) VP->1,1 m/s (variante A; listón de cierre > 125 mm) VP->1,3 m/s (variante C; listón de cierre > 370 mm) VP->1,3 m/s
Salida OSE	aprox. 950 Hz, señal alterna, 4 V 20 mA, resistente a cortocircuitos, resistente a polarización inversa, máx. 100 nF, corriente de fuga máx. 30 μ A, resistencia pull-down integrada 220 Ω
Salida PNP	100 mA, resistente a cortocircuitos, resistente a polarización inversa, máx. 220 nF, corriente de fuga máx. 350 μ A, resistencia pull-down 10 k Ω ...4 k7 (gama de valores recomendada) debe ser conectada.
Salida NPN	100 mA, resistente a cortocircuitos, resistente a polarización inversa, máx. 220 nF, corriente de fuga máx. 150 μ A, resistencia pull-up 10 k Ω ...4 k7 (gama de valores recomendada) debe ser conectada.
Salida SSR	100 mA, resistente a cortocircuitos, máx. 220 nF, máx. 30 V DC, máx. 21 VAC, relé de semiconductor R on < 35 Ω , corriente de fuga < 100 μ A

Datos técnicos

Protección contra luz ambiental	≥ 100 klux
Material de la carcasa	perfil de aluminio totalmente sellado con resina epoxi de 2C
Conexión	conector M8 tipo pigtail, 4 pines, L = 130 mm
Tipo de protección	IP67 según EN 60529
Temperatura de servicio	de -20 a +60 °C
Temperatura de almacenamiento	de -30 a +70 °C
Humedad del aire	máx. 95 %
Peso	aprox. 1.860 g
Medidas	2640x16x16 mm (l x an. x al.) (la longitud se aplica a la altura máx. del campo de protección de 2.520 mm)

Entrada de test

Variante	Modo normal	Prueba/Ajuste	Conmutación de entrada interna
T00	< 2 V	> 7 V	Resistencia pull-down de 10 k Ω para 0 V
T01	> 7 V	< 2 V	Resistencia pull-down de 10 k Ω para 0 V
T02	< 2 V	> 7 V	Resistencia pull-down de 10 k Ω para 0 V
T03	> 7 V	< 2 V	Resistencia pull-up de 10 k Ω para 24 V
T04	< 2 V	> 7 V	Resistencia pull-up de 10 k Ω para 24 V
T05	abierto	0V..4V ó > tensión de alimentación de 4 V	

Test

Reacción de la salida tras activar la entrada de test con el campo de protección libre

Variante	Reacción de la salida
P01	tras máximo 100 ms, cambio de nivel alto a bajo
N01	tras máximo 100 ms, cambio de nivel bajo a alto
OSE	a esta variante no se le realiza el test
Relé de semiconductor SSR	tras máximo 100 ms cambio de baja impedancia (< 35 Ω) a alta impedancia (conmutación clara)

Datos técnicos

Reacción de la salida tras desactivar la entrada de test con el campo de protección libre

Variante	Reacción de la salida
P01	tras máximo 100 ms, cambio de nivel bajo a alto
N01	tras máximo 100 ms, cambio de nivel alto a bajo
OSE	a esta variante no se le realiza el test
Relé de semiconductor SSR	tras máximo 100 ms cambio de alta impedancia a baja impedancia ($< 35 \Omega$) (conmutación clara)

Tiempo de respuesta	Definición
$t(\text{reacción}) \leq 100 \text{ ms}$	interrupción de los canales ópticos
$t(\text{respuesta}) \leq 800 \text{ ms}$	campo de protección libre de nuevo

Asignación de conexiones en la salida OSE

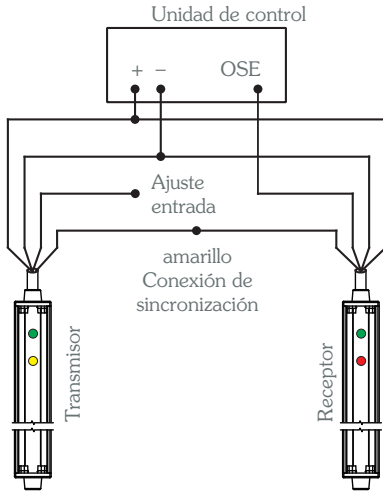

Transmisor

Ajuste del funcionamiento

1 marrón- 10...30 VDC	con función de puerta
3 blanco - 0 V/GND	
1 marrón- 0 V/GND	sin función de puerta
3 blanco - 10...30 VDC	

- 2 amarillo - Conexión de sincronización → al receptor
- 4 verde - Entrada de ajuste

Receptor

- 1 marrón- 10...30 VDC
- 3 blanco - 0 V/GND
- 2 amarillo - Conexión de sincronización → al transmisor
- 4 verde - Salida OSE 950 Hz

Asignación de conexiones en la salida PNP

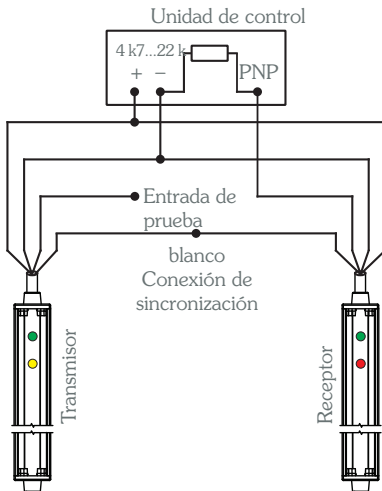

Transmisor

Ajuste del funcionamiento

1 marrón - 10...30 VDC	con función de la puerta
3 azul - 0 V/GND	
1 marrón - 0 V/GND	sin función de la puerta
3 azul - 10...30 VDC	

- 2 blanco - Conexión de sincronización → al receptor
- 4 negro - Entrada de ajuste/entrada de test

Receptor

- 1 marrón - 10...30 VDC
- 3 azul - 0 V/GND
- 2 blanco - Conexión de sincronización → al transmisor
- 4 negro - Salida PNP

Asignación de conexiones en la salida NPN

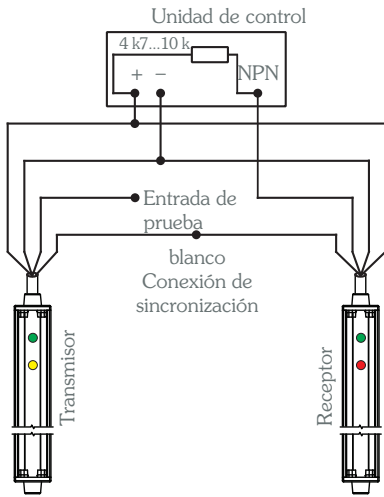

Transmisor

Ajuste del funcionamiento

1 marrón	- 10...30 VDC	con función de puerta
3 azul	- 0 V/GND	
1 marrón	- 0 V/GND	sin función de puerta
3 azul	- 10...30 VDC	

2 blanco - Conexión de sincronización → al receptor

4 negro - Entrada de ajuste/Entrada de test

Receptor

1 marrón - 10...30 VDC

3 azul - 0 V/GND

2 blanco - Conexión de sincronización → al transmisor

4 negro - Salida NPN

Asignación de conexiones salida de relé SSR (R03)

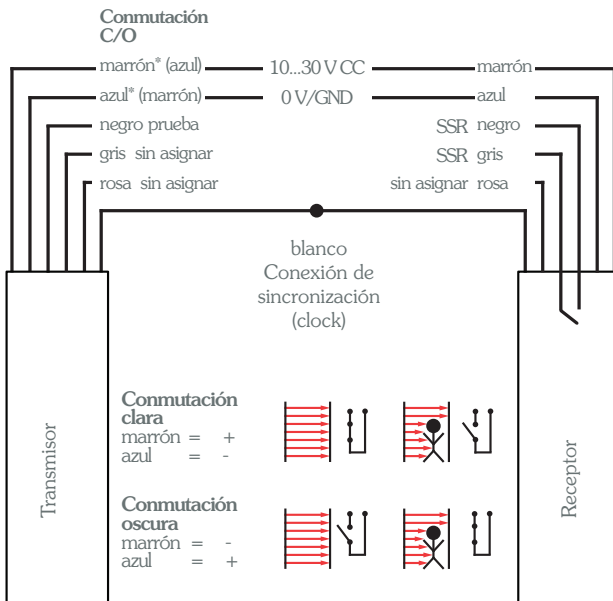

* Conmutación clara u oscura de la salida invirtiendo la polaridad de la tensión de alimentación del transmisor (sólo R03)

Asignación de las entradas de test T00, T01 y T02

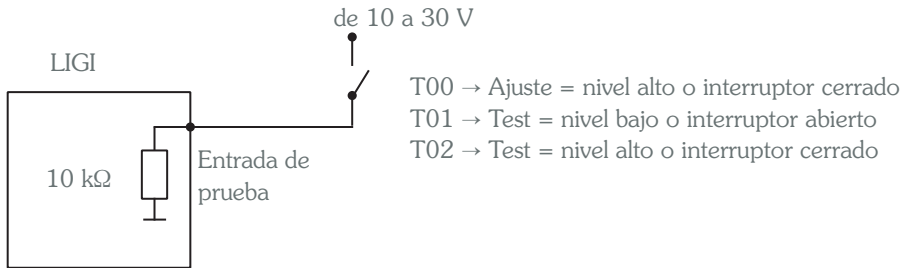

Asignación de las entradas de test T03 y T04

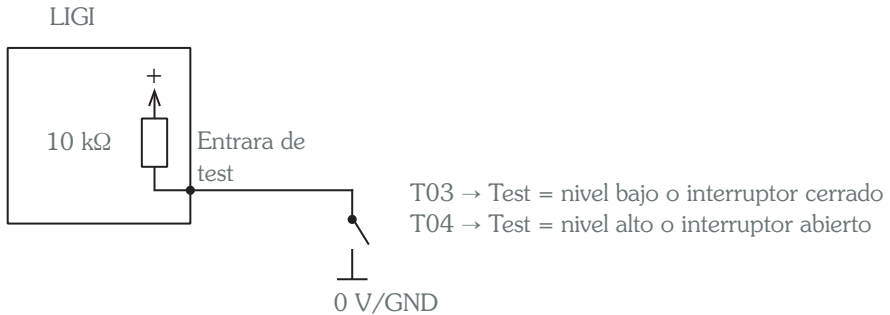

Asignación de la entrada de test T05

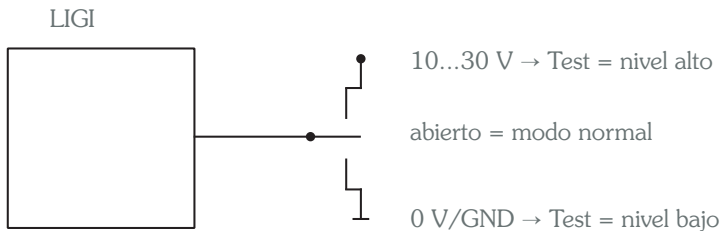

Material de fijación

Fijación directa

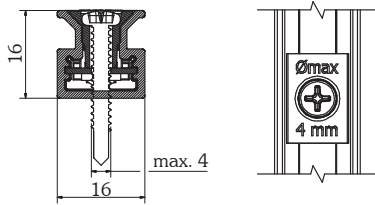

Pinza de ajuste LIGI-JK 10

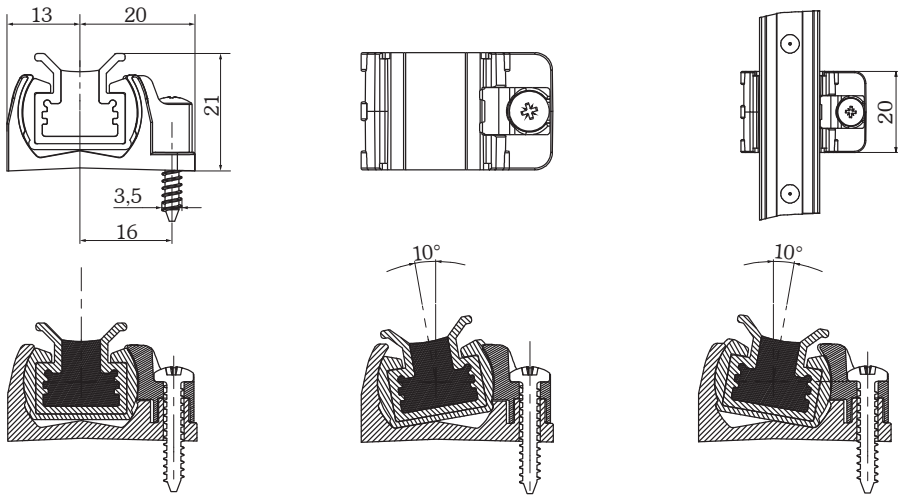

Gancho de fijación LIGI-HK 10

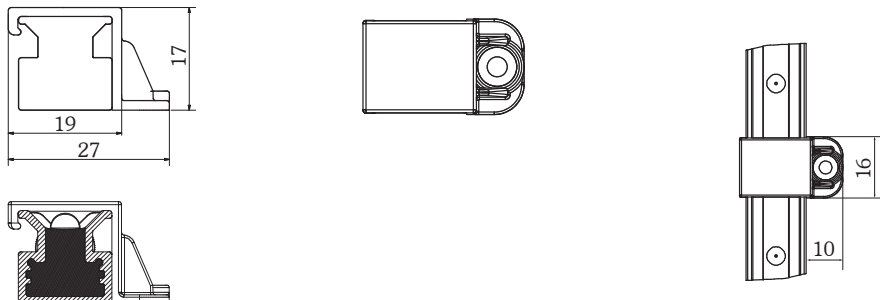

Variante A

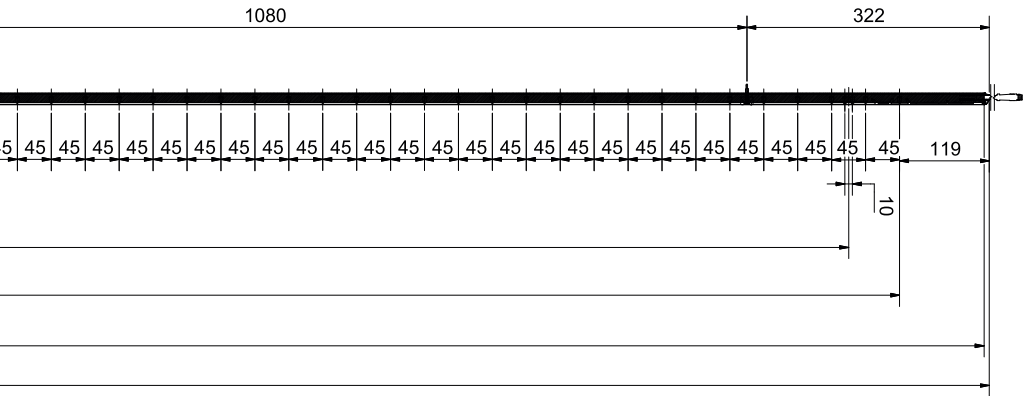

Variante C

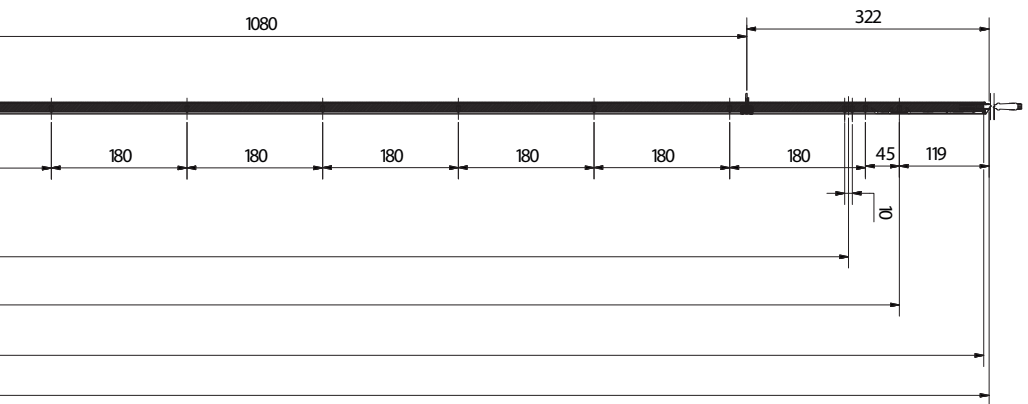

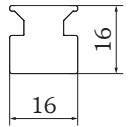
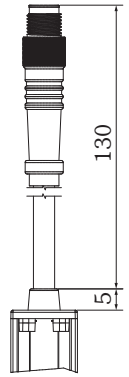
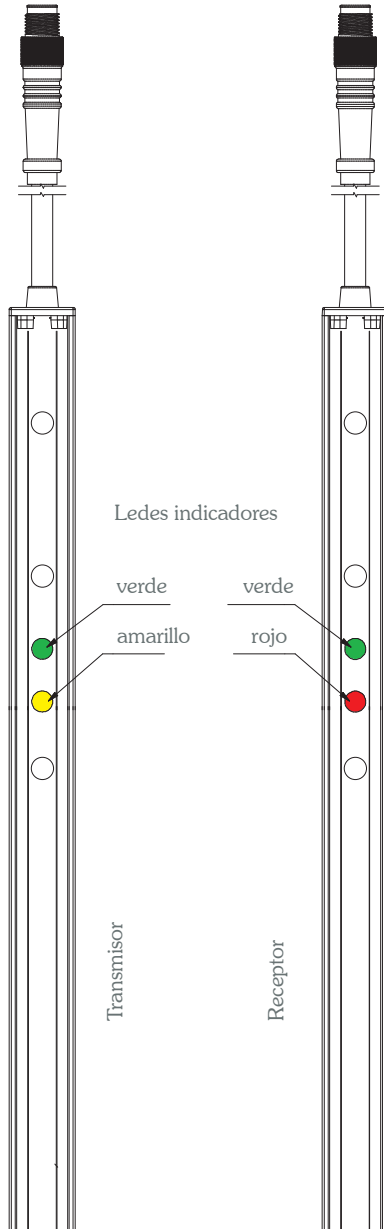
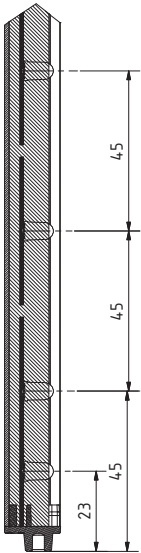
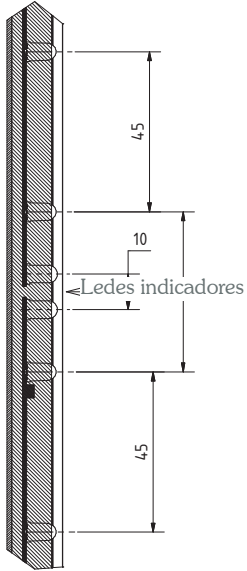



EG-Baumusterprüfbescheinigung EC type-examination certificate

Hiermit wird bescheinigt, dass das unten beschriebene Produkt der Firma
This certifies that the product described below from company

WITT Sensoric GmbH
Gradestraße 48-50
12347 Berlin
Deutschland

die Anforderungen des Anhangs I der Maschinenrichtlinie 2006/42/EG als eine Grundlage für die EG-Konformitätserklärung erfüllt.
meets the requirements of Annex I of the Directive 2006/42/EC as a basis for the EC declaration of conformity.

Geprüft nach
Tested in accordance with

EN 12978:2003+A1:2009
EN ISO 13849-1:2008
IEC 61496-2:1997
EN 12445:2000 Chap.7
EN 12453:2000 Chap.5.5.1

Beschreibung des Produktes
(Details siehe Anlage 1)
Description of product
(Details see Annex 1)

Lichtgitter für Toranwendungen
Light curtain for door applications

Typenbezeichnung
Type Designation

LIGI

Registrier-Nr. / Registered No. 44 205 13169201
Prüfbericht Nr. / Test Report No. 3512 5434
Aktzeichen / File reference 8000423309

Gültigkeit / Validity
von / from 2014-03-20
bis / until 2019-03-19

TÜV NORD CERT GmbH
Zertifizierungsstelle Maschinen
Certification Body Machinery
Benannte Stelle 0044 / Notified Body 0044

Essen, 2014-03-20

TÜV NORD CERT GmbH Langemarkstraße 20 45141 Essen www.tuev-nord-cert.de machinery@tuev-nord.de

Bitte beachten Sie auch die umseitigen Hinweise
Please also pay attention to the information stated overleaf

EG-Konformitätserklärung

**nach EMV-Richtlinie 2014/30/EU
und Maschinenrichtlinie 2006/42/EG**

Für die folgend bezeichneten Geräte
Sicherheitslichtgitter LIGI zur Absicherung von Türen und Toren
hergestellt nach den Fertigungsvorschriften 2.10376-399
mit folgenden Typ-Bezeichnungen:

Name	Geh.	Ausg.	Test	Strahl- typ	Kanal- anzahl	Schutzfeld- höhe	Torfunktion mit / ohne	Kabel	Sonder- ausf.
LIGI	01 02 11	OSE	T00						
		P01	T01	A	12..57	495..2520mm	F00	C00	S000
		P02	T02	B			F01		
		N01	T03	C			F05		
		N02	T04						
		R01	T05						
R02 R03									

wird hiermit bestätigt, dass sie den einschlägigen Bestimmungen der oben genannten EG-Richtlinien entsprechen. Zur Beurteilung der Geräte wurden folgende Normen herangezogen:

- | | |
|--|---|
| EN 61326-3-2 | Elektrische Mess-, Steuer-, Regel- und Laborgeräte - EMV-Anforderungen - Teil 3-2: Störfestigkeitsanforderungen für sicherheitsbezogene Systeme und für Geräte, die für sicherheitsbezogene Funktionen vorgesehen sind (Funktionale Sicherheit) - Industrielle Anwendungen in spezifizierter elektromagnetischer Umgebung |
| EN 61000-6-3 | Elektromagnetische Verträglichkeit (EMV) - Teil 6-3: Fachgrundnormen - Störaussendung für Wohnbereich, Geschäfts- und Gewerbebereiche sowie Kleinbetriebe |
| EN 12978 | Schutzeinrichtungen für kraftbetätigte Türen und Tore – Anforderungen und Prüfverfahren |
| EN ISO 13849-1:2008
Kat. 2 und PL-d | Sicherheit von Maschinen – Sicherheitsbezogene Teile von Steuerungen Teil 1: Allgemeine Gestaltungsleitsätze |
| IEC 61496-2
Typ 2 | Sicherheit von Maschinen – Berührungslos wirkende Schutzeinrichtungen Teil 2: Besondere Anforderungen an Einrichtungen, welche nach dem aktiven opto-elektronischen Prinzip arbeiten |

Bevollmächtigt für die Zusammenstellung der technischen Unterlagen ist
Witt Sensoric GmbH, 12489 Berlin, Ernst-Lau-Straße 12

Diese Erklärung wird verantwortlich für den Hersteller
Witt Sensoric GmbH, 12489 Berlin, Ernst-Lau-Straße 12

abgegeben durch Herrn Jörg Brech (Geschäftsführer).

Berlin, 12.02.2016



Witt Sensoric GmbH
Ernst-Lau-Straße 12
D - 12489 Berlin
Tel.: 030 - 75 44 94 - 0
Fax: 030 - 75 44 94 - 11



»MANUAL DE INSTALACIÓN REJILLA ÓPTICA DE DE SEGURIDAD MARCA WITT MOD.LIGI-01.



Puertas & Portones Automaticos, S.A. de C.V.

¡Nuestra pasión es la Solución!....

